

ДЕАЭРАТОР

Назначение деаэратора

Двухступенчатые деаэраторы атмосферного давления серии ЕТМ с затопленным барботажным устройством предназначены для удаления коррозионно-агрессивных газов (кислорода и свободной углекислоты) из питательной воды паровых котлов и подпиточной воды систем теплоснабжения.

Деаэратор применяется как последняя ступень в системах водоподготовки паровых котлов.

Деаэрационная установка может комплектоваться заводом-изготовителем всей необходимой арматурой, КИП и автоматикой согласно требованиям заказчика, указанным в опросном листе.



Общий вид деаэрационной установки

Работа деаэрационной установки

В устройстве деаэратора серии ЕТМ применяется двухступенчатая схема удаления газов (деаэрации, дегазации): первая ступень, струйная, размещена в деаэрационной колонке, вторая ступень, в виде затопленной барботажной трубы, имеющей перфорацию по всей длине, размещена в деаэраторном баке в нижней части параллельно обечайке.

Деаэраторный бак представляет собой горизонтальный сосуд цилиндрической формы с установленными на нем патрубками, штуцерами и барботажным устройством.

Химически очищенная вода и возвратный конденсат, подлежащие деаэрации, подводятся к верхней части деаэрационной колонки. В объеме колонки ступенчато установлены распределительные тарелки (ситчатого типа). Обработываемая вода стекает вниз, при этом разделяясь на тончайшие струи и распределяясь по всему сечению деаэрационной колонки.

Основной пар подается в паровое пространство деаэратора. Патрубок подвода пара расположен непосредственно под деаэрационной колонкой. Пар поднимается по объему колонки, распределяясь по всему сечению, и проходит через отверстия распределительных тарелок навстречу стекающей вниз воде. При этом контакте температура тончайших струй становится близкой к температуре насыщения, а пар конденсируется. В результате

этого процесса происходит эффективная деаэрация. Несконденсировавшийся пар покидает колонку через патрубок выпара, расположенный в верхней ее части. Подогретая деаэрированная вода опускается в полость бака.

Вторая ступень деаэрации, догрев воды до рабочей температуры и ее поддержание осуществляются непосредственно в деаэраторном баке. С этой целью в нижней его части установлена барботажная труба. Подаваемый в нее пар распределяется по полости трубы и сквозь барботажные отверстия вводится в воду, наполняющую объем бака.

Для защиты деаэрационной установки от разрушения на баке предусмотрены патрубки для установки дыхательного и сбросного клапана, а также переливного устройства. Установка данной арматуры обязательна. Допускается в качестве защиты от переполнения и превышения параметров по давлению устанавливать комбинированный гидрозатвор.

Также бак снабжен опорами для установки на фундамент, ревизионным люком и сливным патрубком.

Деаэрационная колонка имеет патрубки подвода ХВП воды и конденсата, также имеются отводы для установки манометра и датчика давления (импульсной трубки). В верхней части расположен патрубок отвода выпара.

Технические характеристики

Наименование	Численное значение
Рабочее давление (изб.), МПа (кгс/см ²)	0,02 (0,2)
Температура деаэрированной воды, °С	104
Нагрев воды при номинальной производительности, °С	10–50*
Диапазон производительности, м ³ /ч	1,0–150,0
Удельный расход пара на выходе из деаэратора, кг/т деаэрированной воды, не более	2
Полный назначенный срок службы, лет, не менее	25
Содержание растворенного кислорода в деаэрированной воде, мкг/кг, не более	20
Содержание свободной углекислоты в деаэрированной воде, мкг/кг, при содержании свободной углекислоты не более 20 мкг/кг и бикарбонатной щелочности более 0,7 мг-экв/кг	отсутствует

* Данные согласно ГОСТ 16860–88.

Габаритные и присоединительные размеры

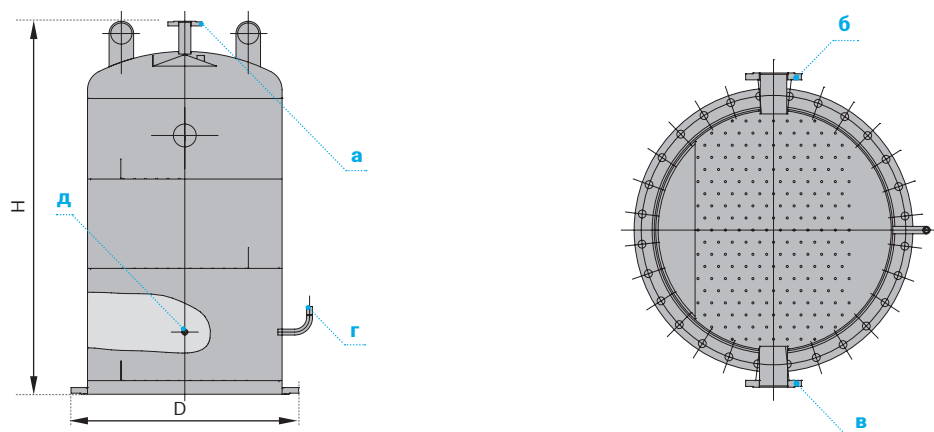

Габаритные и присоединительные размеры, колонка деаэрационная

Наименование патрубков	Численное значение														
	Серия	ETM-1	ETM-2	ETM-3	ETM-4	ETM-6	ETM-8	ETM-10	ETM-16	ETM-16-01	ETM-22	ETM-22-01	ETM-30	ETM-40	ETM-50
Производительность (диапазон), м ³ /ч	1,6	1,7–2,2	2,3–3,0	3,1–4,0	4,1–6,5	6,6–8,0	8,1–11,0	11,1–15,0	15,1–19,0	19,1–24,0	24,1–27,0	27,1–33,0	33,1–40,0	40,1–50,0	
D, мм	273	377	426	530	630	820	920	1020	1214	1420	1620				
H, мм	1122	1270	1350	1566	1741	1782	1747	1803	1940	*	2363				
Проход условный, Ду															
a	15	20	25	32	40	40	50	50	80	80	100				
б	25	40	40	50	65	80	80	100	100	125	125				
в	25	40	40	50	65	80	80	100	100	125	125				
г	G ½ – B														
д	G ½ – B														
Масса, кг	43,4	67,0	85,2	142	224	297	342	400	471	*	863				

* Размеры могут быть изменены по требованию заказчика и должны оговариваться при заказе.

Наименование патрубков	Численное значение													
	Серия	ETM-1	ETM-2	ETM-3	ETM-4	ETM-6	ETM-8	ETM-10	ETM-16	ETM-16-01	ETM-22	ETM-22-01	ETM-30	ETM-40
Полезный объем, м ³	1	2	3	4	6	8	10	16	16	22	22	30	40	50
D, мм	800	1000	1250	1250	1600	1600	1600	2000	2000	2000	2000	2500	2500	2900
L1, мм	1500	1700	1700	1970	2200	2775	3675	4100	4100	6100	6100	5060	7000	7000
L2, мм	1980	2500	2500	3000	3000	4000	5000	5000	5000	7000	7000	5960	8000	8500
L3, мм	2886	3413	3439	3940	4089	5089	6089	6148	6148	8152	8152	7201	–	9945
H, мм	1237	1441	1653	1669	2033	2033	2033	2429	2413	2425	2425	2942	–	3347
H1, мм	800	800	1200	1200	1400	1400	1400	1900	1900	1900	1900	2300	2300	2640
Проход условный Ду, Ру = 16:														
Предохранительный клапан (б)	50	50	50	50	65	80	100	100	125	125	125	150	150	150
Прерыватель вакуума (в)	32	50	65	80	100	100	125	150	150	150	150	150	150	150
Перелив воды (г)	80	80	80	80	80	80	80	80	80	100	100	100	100	100
Уровень воды (д, ж)	25	25	25	25	25	25	25	25	25	25	25	25	25	25
Питательный насос (и)	32	32	32	50	65	80	80	100	100	125	125	125	150	200
Слив воды (к)	25	25	32	32	32	40	40	40	40	40	40	50	50	50
Датчик температуры (л)	G 1 – B													
Обогрев паром (н)	32	40	40	50	50	65	65	80	100	100	100	125	125	150
Реагенты дозирования (п)	G ½ – B													
Резерв (р) ×2	40	40	50	50	50	80	80	80	80	80	80	100	100	100
В паровое пространство (с)**	50	50	50	65	80	80	80	100	125	125	125	150	150	150
Быстрый разогрев (т)	25	25	25	25	25	25	32	32	32	32	32	32	32	32
Датчик уровня (у)	G ¾ – B													
Масса, кг	645	886	1005	1349	1909	1844	2545	3599	3629	4458	4472	6353	–	9606
Проход условный Ду, Ру = 0,3:														
Люк смотровой (а)	500													
Тип колонки (м)	250	350	350	400	500	500	600	800	900	1000	1200	1200	1400	1600

* Размеры могут быть изменены по требованию заказчика и должны оговариваться при заказе

** Расположение подачи пара в паровое пространство для бака V = 50 м³ (на рис. выше показано пунктирными линиями)

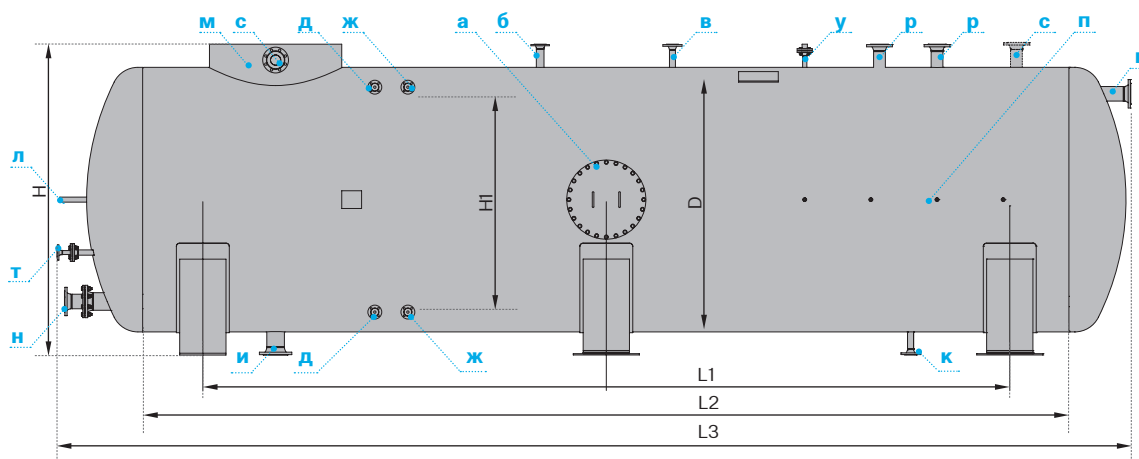

Габаритные и присоединительные размеры, бак деаэрационный

Деаэратор в обвязке

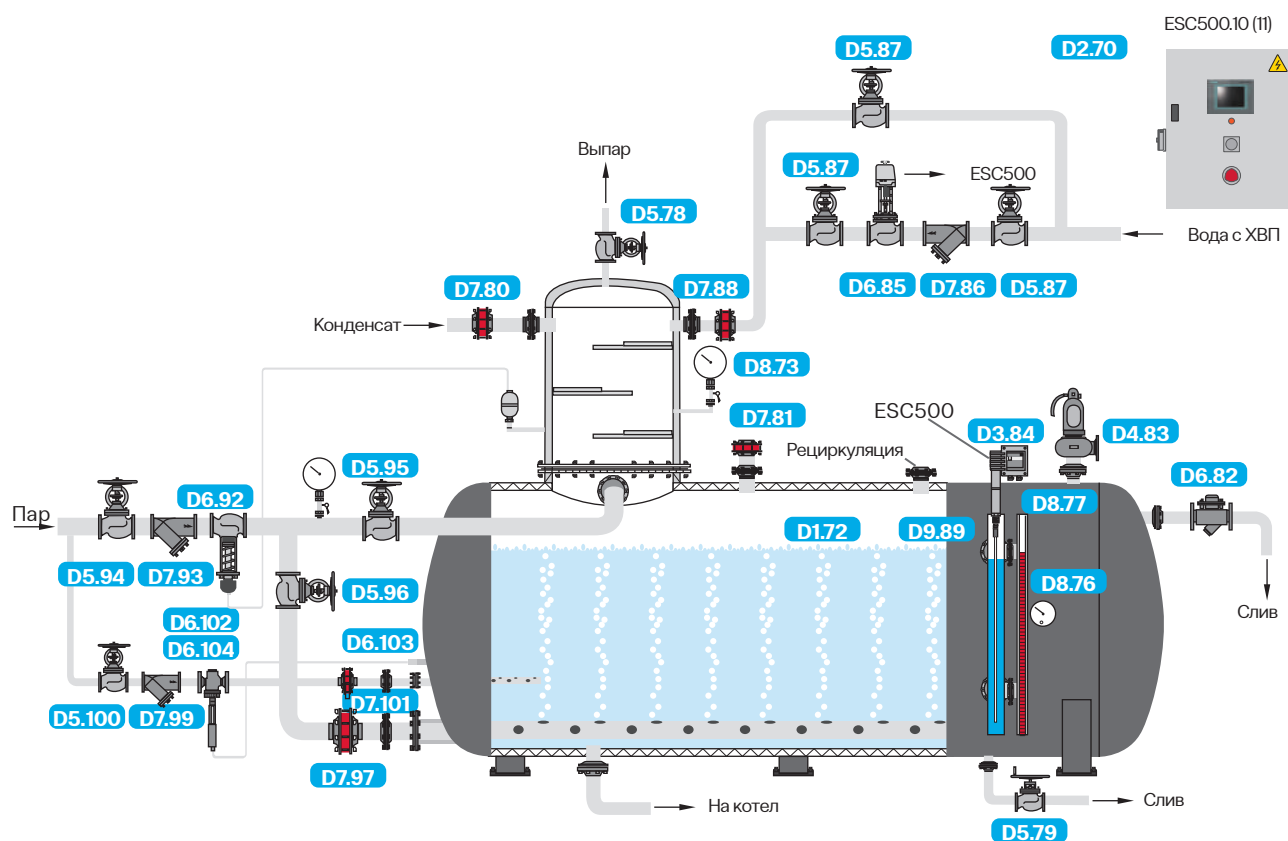

паровая система

- | | | |
|----------------------------------|-------------------------------------|-------------------------------------|
| D1 Основное оборудование | D4 Предохранительные клапаны | D7 Фильтры, обратные клапаны |
| D2 Системы управления | D5 Запорная арматура | D8 Визуальный контроль |
| D3 Электронные компоненты | D6 Регулирующая арматура | D9 Прочее |

Специальное исполнение для перегретой воды

Специальное исполнение деаэраторов, работающих на перегретой воде, применяется в случаях отсутствия пара, использующегося в атмосферных деаэраторах классического типа.

Назначение патрубков

Назначение	Обозначение	Количество	Проход условный, Ду		Давление условное, Ру	
			мм		МПа	кгс/см ²
Люк смотровой	а	3	500		0,25	2,5
Для предохранительного клапана	б	1	150		0,25	2,5
Вакуум	в	1	150		0,25	2,5
Перелив воды	г	1	100		0,25	2,5
Уровень воды	д	2	25		0,25	2,5
Уровень воды	ж	2	25		0,25	2,5
Питательный насос	и	1	200		0,25	2,5
Слив воды	к	1	50		0,25	2,5
Рециркуляция	л	1	200		0,25	2,5
Выпар	м	1	150		0,25	2,5
Под реагенты	н	4	G ½ – В		–	–
Резерв	п	1	100		0,25	2,5
Подача воды в ТО	р	1	32		1,0	10,0
Отвод воды от ТО	с	1	32		1,0	10,0
Подача воды	т	1	150		0,25	2,5
Манометр	у	2	G ½ – В		–	–
Измерительная линейка	ф	2	G ½ – В		–	–
Ревизия	х	2	150		0,25	2,5
Подача воды в ТО	ц	3	65		1,0	10,0
Отвод воды от ТО	ч	3	65		1,0	10,0
Под датчик температуры	ш	1	G 1 – В		–	–

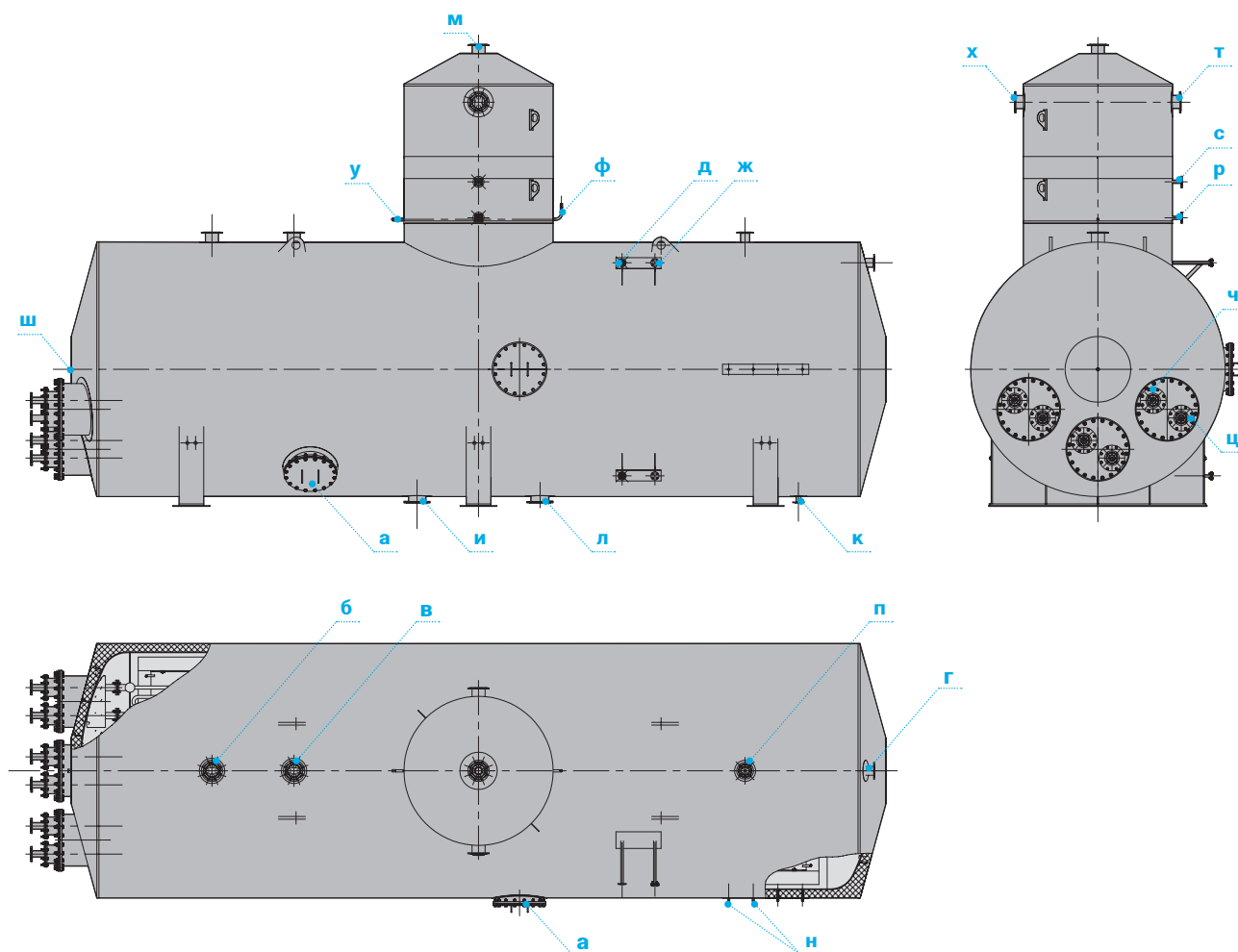

Деаэратор состоит из двух частей:

- деаэрационный бак, объем которого определяет запас подготовленной нагретой деаэрированной воды, подобранный с учетом потребности котельной;
- деаэрационная колонка, производительность которой определяется требуемым расходом питательной воды, необходимым для потребностей котельной.

В деаэрационном баке, в нижней его части, устроены конвективные теплообменные поверхности, представляющие из себя гладкотрубные змеевики.

Предназначением данных теплообменных поверхностей является отдача тепла от циркулирующей по ним греющей среды воде, наполняющей объем бака.



Деаэрационная колонка состоит из двух секций: I и II.

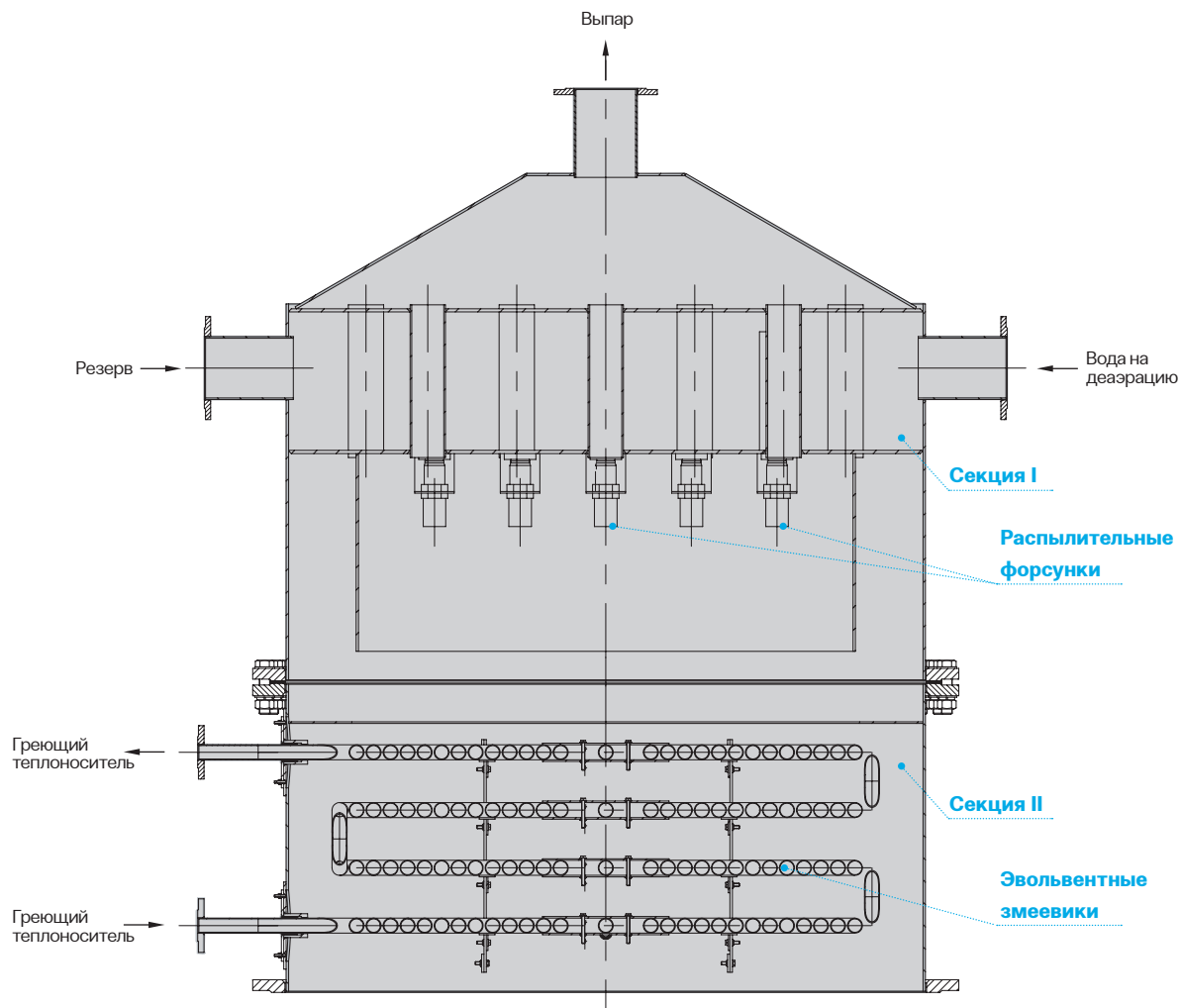

В секции I имеется рабочая полость, в которую подается вода, подлежащая деаэрации. В нижней части полости устроена система форсунок, через которые осуществляется распыл деаэрируемой воды в область секции II. Распыл осуществляется в форме полного конуса, что обеспечивает полное заполнение сечения деаэрационной колонки.

В секции II устроены конвективные теплообменные поверхности в виде эвольвентных многоуровневых змеевиков. По данным змеевикам циркулирует греющая вода, имеющая температуру не ниже 110 °С. В результате попадания распыленной воды на

эвольвентные поверхности происходит вскипание ее части, образовавшийся пар поднимается вверх навстречу распыляемой воде и, как следствие данного процесса, осуществляется деаэрация основного объема подаваемой на деаэрацию жидкости — ПЕРВАЯ ступень деаэрации.

Далее деаэрированная вода поступает в бак, где подогревается до 104 °С и накапливается для дальнейшей отдачи потребителю.

Принципиальная схема подключения деаэратора выглядит следующим образом:

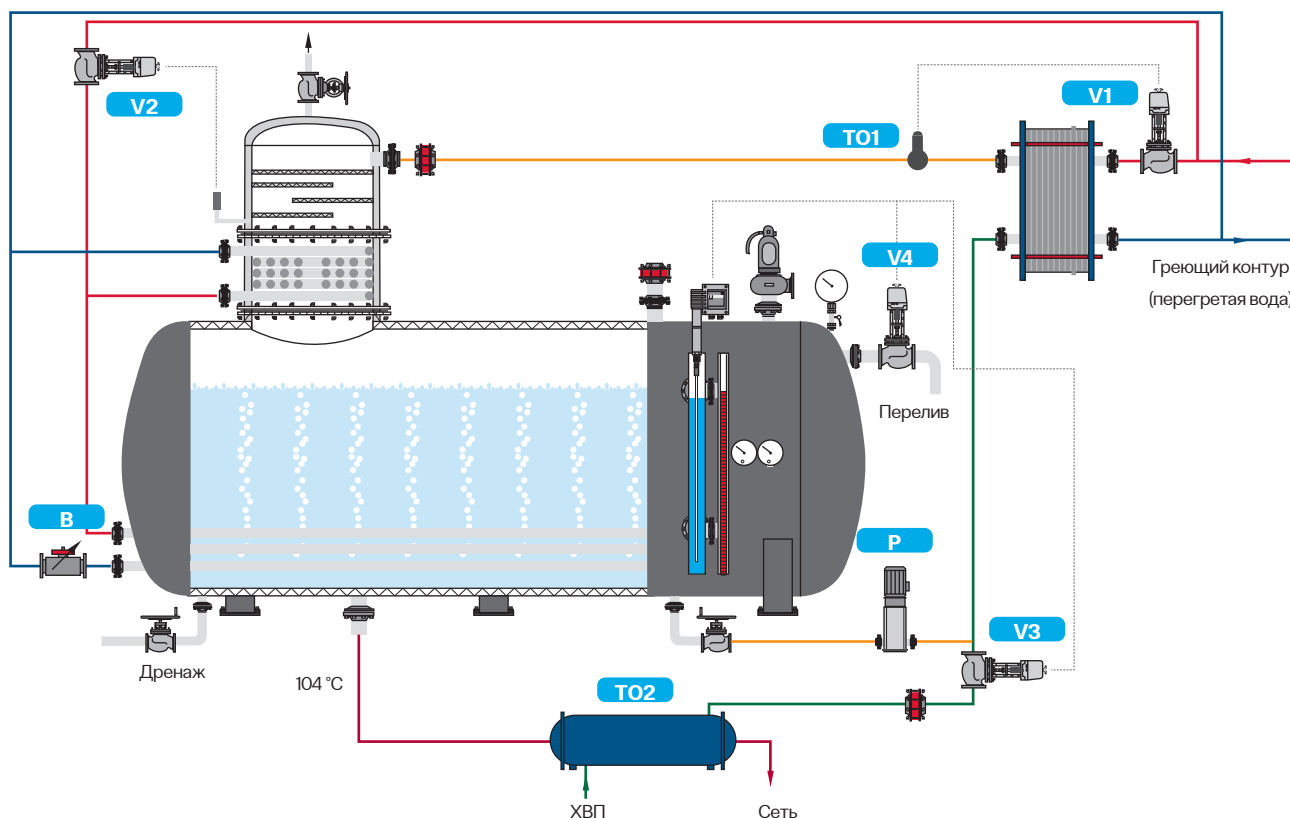

TO1 Пластинчатый теплообменник нагрева питательной воды до температуры, близкой к точке насыщения

P Рециркуляционный насос

V2 Клапан регулировки расхода греющей воды через ДА

B Балансировочный клапан

V3 Клапан регулировки расхода питательной воды

TO2 Кожухотрубный теплообменник нагрева питательной воды I ступени

V1 Клапан регулировки температуры на выходе из теплообменника

V4 Клапан перелива

Перед подачей в деаэрационную колонку исходная вода подогревается в теплообменниках TO1 и TO2 до температуры выше 104 °С, распыляется с помощью форсунок на поверхности эвольвентных змеевиков и далее поступает в бак, при нахождении в котором деаэрируется в течение рабочего времени бака за счет постоянного процесса кипения, происходящего под действием вводимого в бак тепла греющей воды, циркулирующей в плоских конвективных змеевиках – ВТОРАЯ ступень деаэрации.

Для интенсификации данного процесса и обеспечения однородности качественных характеристик воды, находящейся в баке, используется насос P, производительность которого равна половине производительности основного насоса.

При этом вода из бака используется для подогрева исходной воды в теплообменнике TO1 и далее возвращается обратно в бак. Забираемая из бака деаэрированная вода может проходить через теплообменник TO2, отдавая часть своего тепла поступающей с ХВП холодной воде. Снижение температуры воды на входе в питательный насос многократно увеличивает срок его службы.

За счет применения конвективных поверхностей осуществляются быстрый разогрев заполненного холодной водой бака и скорый выход на нормативные значения рабочих параметров деаэрируемой воды. На линии выпара рекомендуется установка охладителя выпара, представляющего собой кожухотрубный теплообменник, который также повысит общий КПД установки в целом.

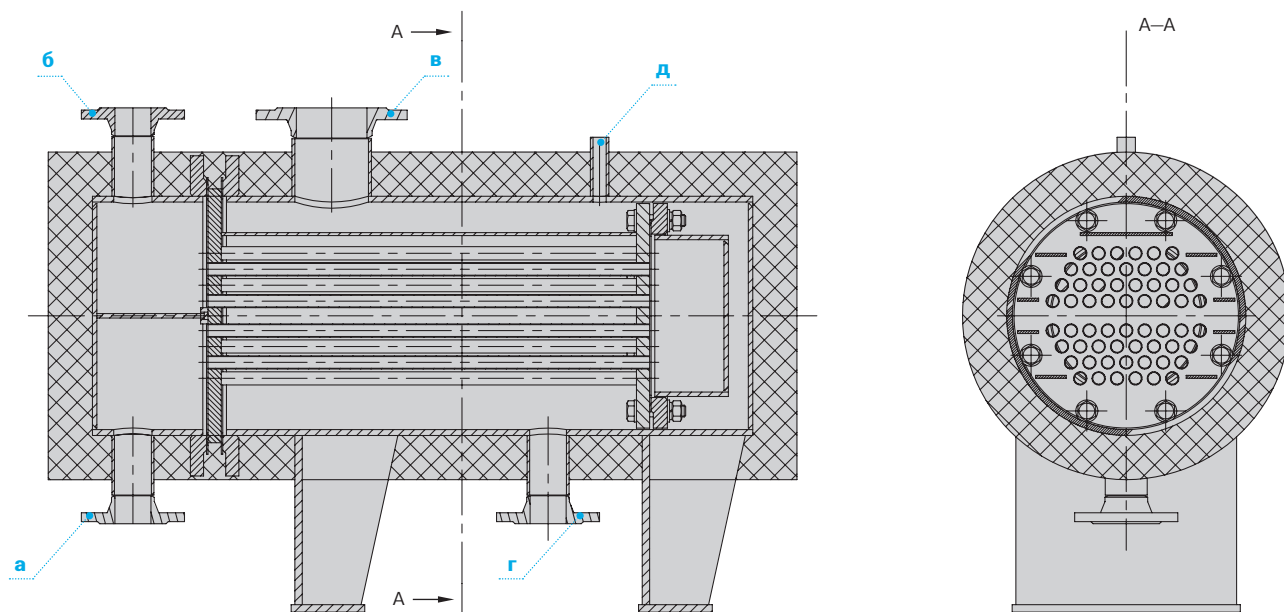

Назначение патрубков

Назначение	Обозначение	Количество	Проход условный, Ду		Давление условное, Ру	
			мм		МПа	кгс/см ²
Подача воды	а	1	50		0,6	6,0
Отвод воды	б	1	50		0,6	6,0
Подача пара	в	1	100		0,6	6,0
Слив конденсата	г	1	50		0,6	6,0
Выход несконденсировавшихся газов	д	1	G ½ – В		—	—

Комплект поставки

В комплект поставки входят:

- деаэратор в составе: деаэраторный бак, деаэрационная колонка;
- комплектующее оборудование и приборы согласно информации, указанной в опросном листе;

- руководство по монтажу и эксплуатации;
- паспорт.

Дополнительно в комплект поставки могут быть включены лестницы и площадки для обслуживания.

Транспортирование

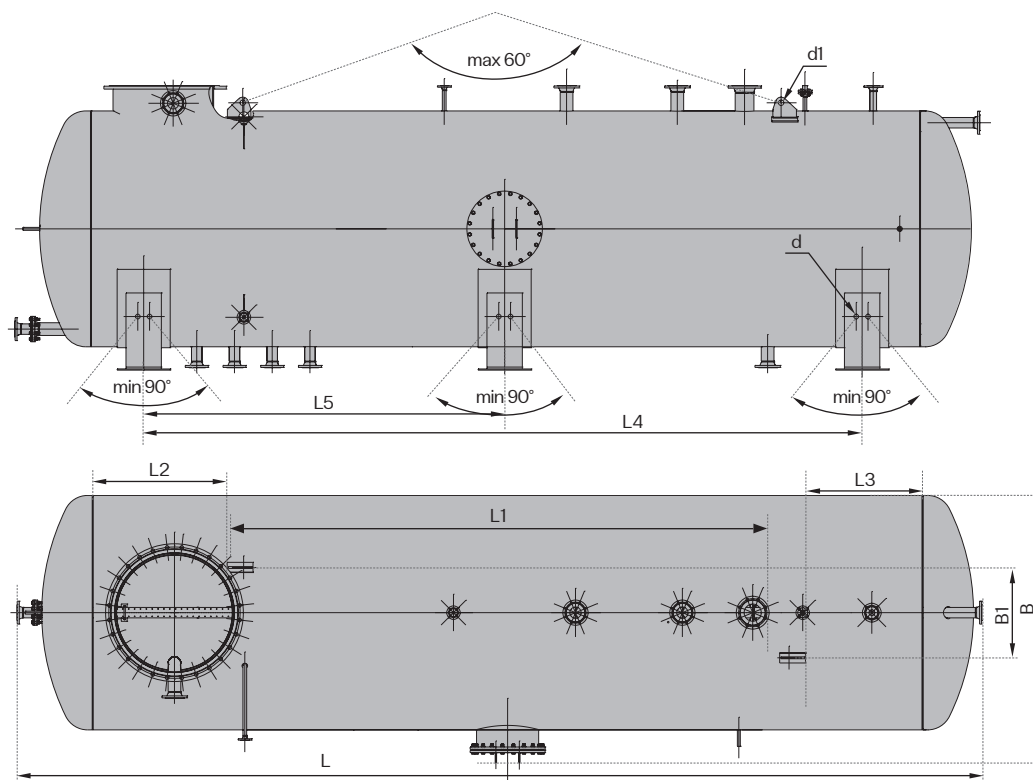

Схема строповки

Серия	ETM-1	ETM-2	ETM-3	ETM-4	ETM-6	ETM-8	ETM-10	ETM-16	ETM-16-01	ETM-22	ETM-22-01	ETM-30	ETM-40	ETM-50
L, мм	2886	3432	3448	3969	4044	5089	6089	6148	6148	8152	8152	7201	—	9945
B, мм	1111	1287	1458	1460	1998	1981	1901	2180	2172	2202	2202	2722	—	3057
H, мм	1237	1441	1653	1669	2033	2033	2033	2429	2413	2425	2425	2942	—	3347
L1, мм	950	1120	980	1365	1380	2148	2790	2420	2420	3260	3260	2640	—	2600
L2, мм	450	600	600	715	700	1012	950	1150	1150	1700	1700	1500	—	2750
L3, мм	250	450	600	600	600	600	950	1150	1150	1700	1700	1500	—	2750
L4, мм	1480	1700	1700	1970	2200	2776	4200	4100	4100	6100	6100	5060	—	7000
L5, мм	—	—	—	—	—	—	2100	2050	2050	3050	3050	2530	—	3500
B1, мм	334	402	492	492	478	474	504	760	754	744	744	922	—	1109
d, мм	40	40	40	40	40	40	40	40	40	40	40	40	—	40
d1, мм	100	100	100	100	100	100	45	45	45	54	54	100	—	64
Масса, кг	645	886	1005	1349	1909	1844	2545	3599	3629	4464	4472	6353	—	9606

Размеры могут быть изменены по требованию заказчика и должны оговариваться при заказе